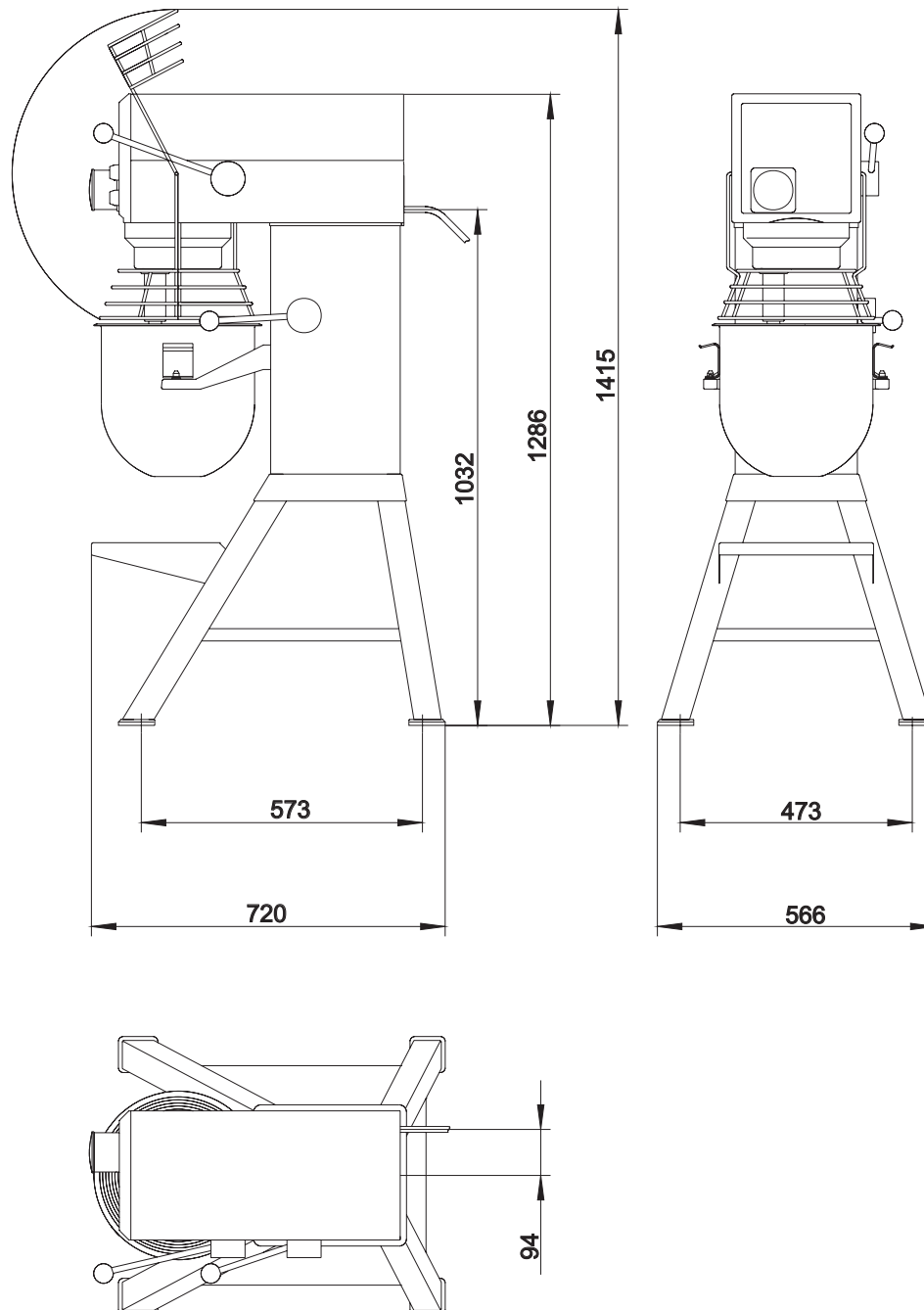

Massblatt 3 für / fiche 3 technique pour

ROTOR Universal-Küchenmaschine RN20 VL-2 Bodenmodell**Technische Daten****Données techniques**

Netzspannung	tension de secteur	230 V, 50-60 Hz
Anschlusswert	puissance connectée	1,2 kW
Schutzart	protection	IP 44
Netzsicherung in Ampère träge	fusible de secteur à action retardée	10 A
Netto-Gewicht	poids net	98 kg

Konstruktions-Änderungen bleiben vorbehalten / Sous réserve de modifications techniques