

Massblatt 1 für / fiche 1 technique pour

**ROTOR Gewerbemixer GASTRONOM GK900
mit geräuschkämpfendem Oberteil**

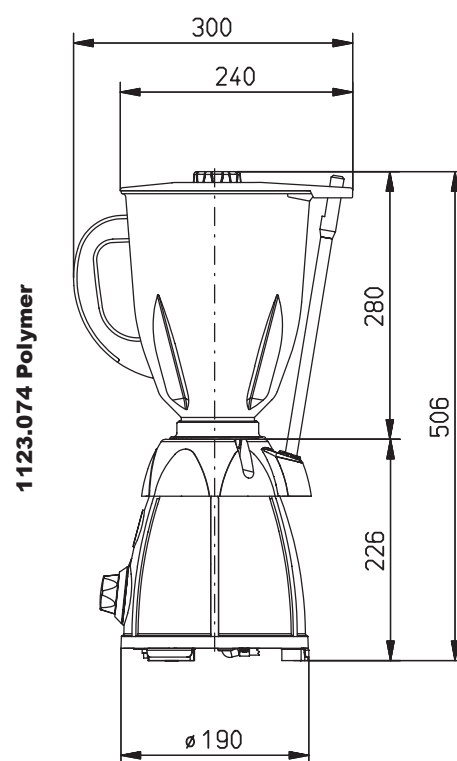
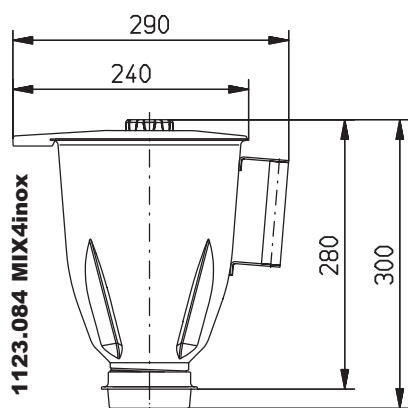
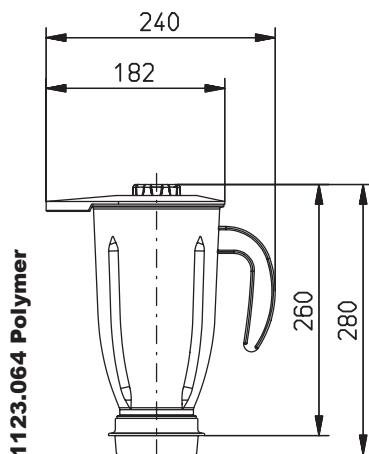
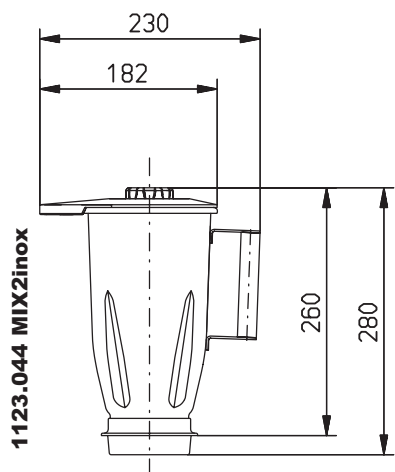

Technische Daten

Données techniques

Netzspannung	tension de secteur	230 V
Spitzenleistung ca.	puissance absorbée env...à son max.	1600 W
Schutzgrad	protection	IP X1
Netzsicherung in Ampère träge	fusible de secteur à action retardée	10 A
Netto-Gewicht Motorsockel	poids net bloc moteur	5,1 kg

Konstruktions-Änderungen bleiben vorbehalten / Sous réserve de modifications technique