

Massblatt 1 für / fiche 1 technique pour

Lips Bäckerei- und Konditoreimaschine RE20 / 30

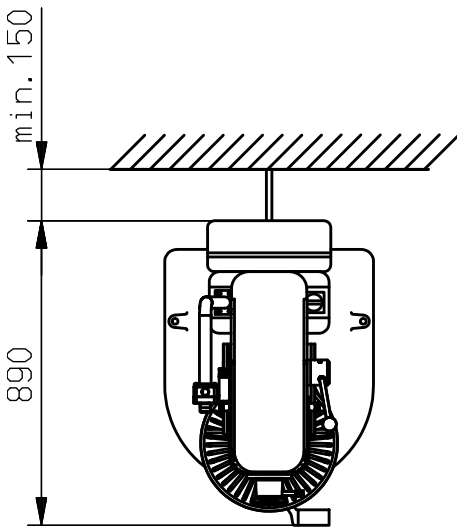
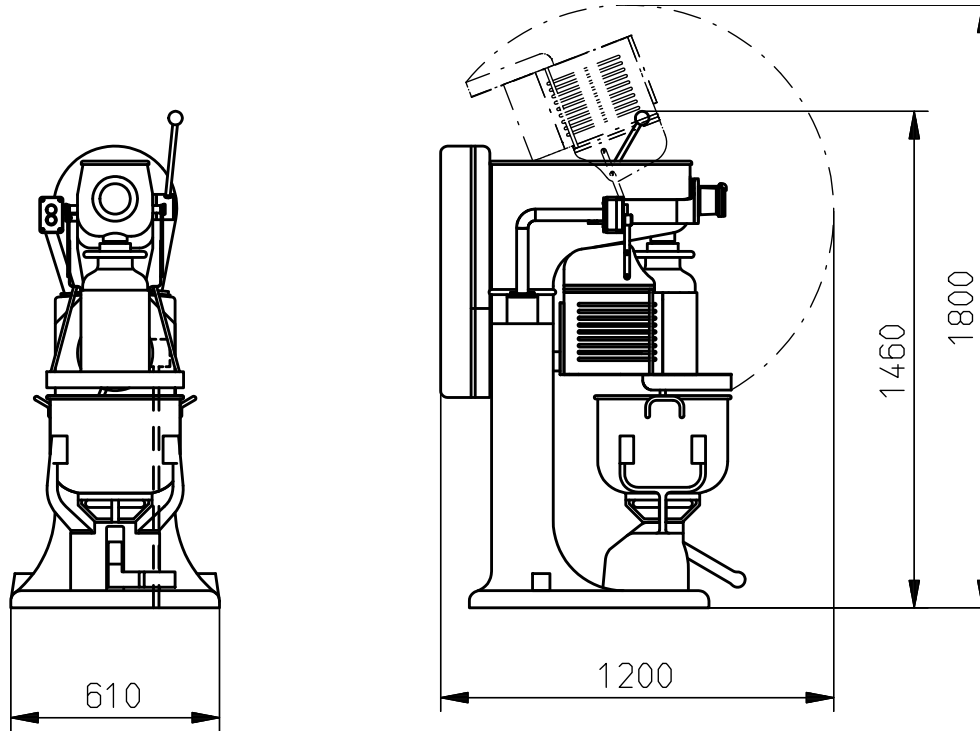

Technische Daten

Données techniques

Netzspannung	tension de secteur	3x400V / 50Hz oder 3x230V / 60Hz
Anschlusswert	puissance connectée	1.5kW
Netzsicherung in Ampère träge	fusible de secteur à action retardée	3x400V 10 A oder 3x230V 16A
Netto-Gewicht RE20 / 30	poids net	ca.336 kg / ca.350 kg

Konstruktions-Änderungen bleiben vorbehalten / Sous réserve de modifications technique