

Massblatt 1 für / fiche 1 technique pour

## Lips Bäckerei- und Konditoreimaschine PK30 / 50

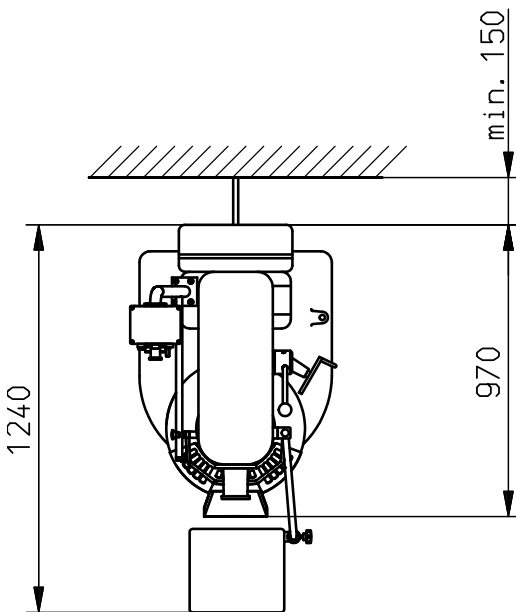
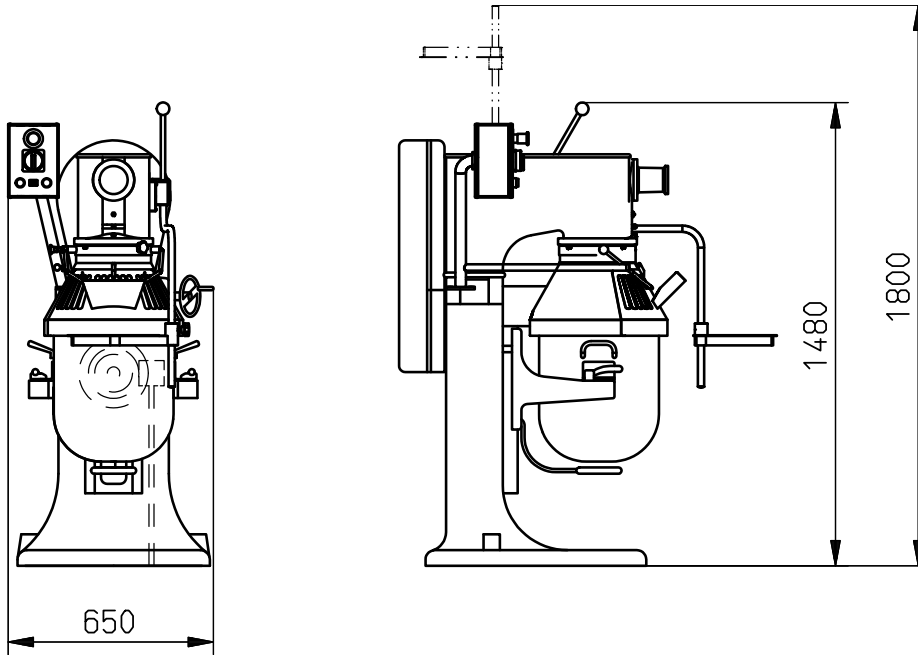

### Technische Daten

### Données techniques

Netzspannung	tension de secteur	3x400V / 50Hz oder 3x230V / 60Hz
Anschlusswert	puissance connectée	1.5kW
Netzsicherung in Ampère träge	fusible de secteur à action retardée	3x400V 10A oder 3x230V 16A
Netto-Gewicht PK30 / 50	poids net	405 kg / 420kg

Konstruktions-Änderungen bleiben vorbehalten / Sous réserve de modifications technique